



A.D. PRODUZIONE SRL

+39 02 33 50 24 97

info@adproduzione.it

www.adproduzione.com

DISTRIBUTORE CARTA A MURO - mod. DCXN

Unità di misura: cm

ESEMPIO DI OPERE MURARIE

PER LE SPECIFICHE CHIEDERE AL PROPRIO PROFESSIONISTA EDILE

ATTENZIONE

- Interventi da verificare in base alle condizioni tecniche della parete.
- I collegamenti elettrici eseguiti durante l'installazione dovranno garantire le normative vigenti.
- Potenza installata: 200 W.
- I cavi elettrici non devono subire: torsioni, accavallamenti e sfregamenti contro spigoli vivi.

PANNELLO POSTERIORE - **VISTA A**

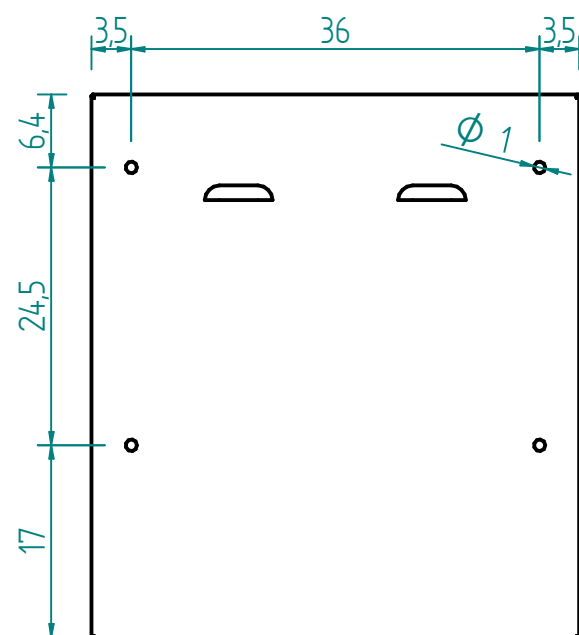

PANNELLO INFERIORE - **VISTA B**

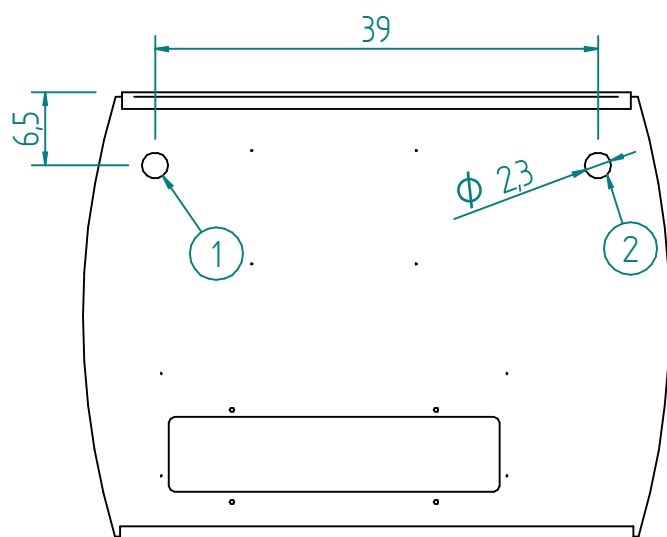

- 1) Foro per passaggio cavo elettrico tipo P+N+T sez 2,5 mm
- 2) Foro per passaggio cavo messa a terra (obbligatorio).

VISTA B

VISTA A

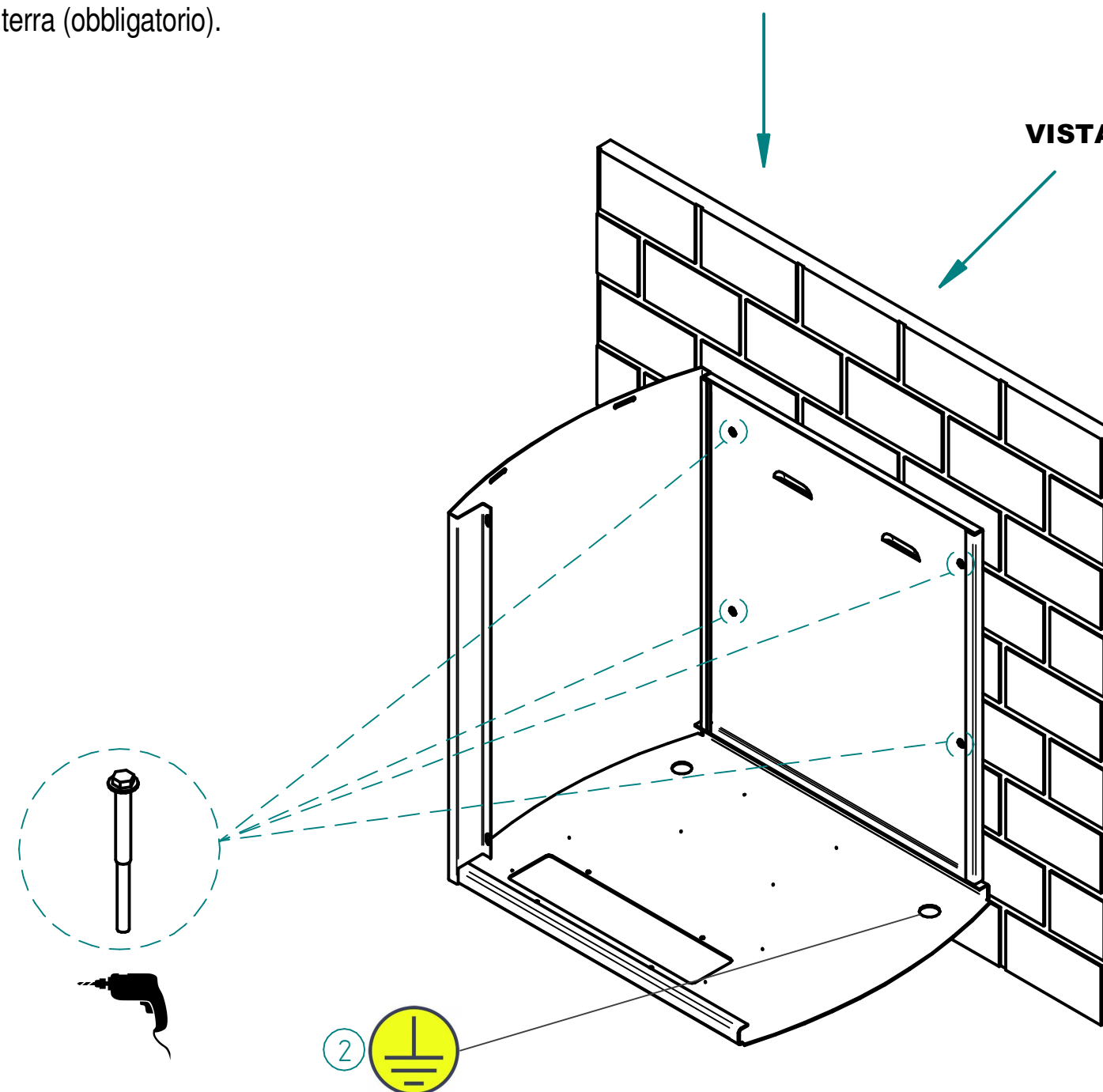

Per il fissaggio della macchina usare tasselli idonei alla tipologia di parete.